

Cosmic Tribe

Sommer 2010

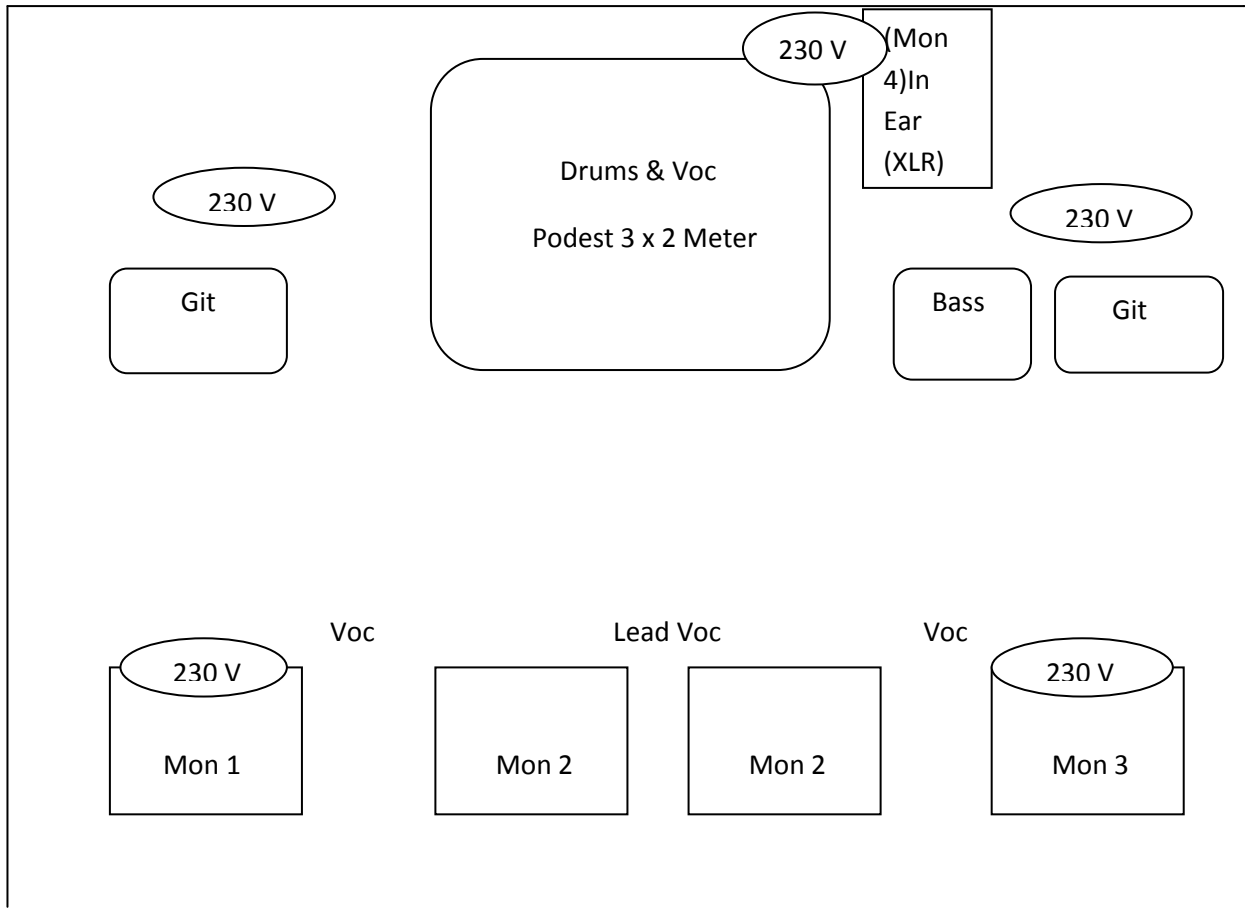

PA System : Funktionstüchtiges und dem Veranstaltungsort

entsprechendes Beschallungssystem , welches eine laute Rockband überlebt ! ☺ Wir benötigen einen freundlichen Systemtechniker vor Ort, der unserem Techniker bei Fragen zur Seite steht!

FOH:

Wir bringen ein 19"/ 6 HE Siderrack mit, bitte sorgt für Strom und Stellplatz (bevorzugt rechts neben Pult) Wir brauchen am FOH:

24 Kanal Mischpult, Insert pro Kanal, 4 Fach Klangregelung (2 x par. Mitten), 6 Subgruppen(zur Not auch 4).

Stereo Front EQ

3 Wege 32 Band EQ (Monitore)

2 x stereo Compr. (bringen wir mit)

1 x TC Electronic D Two (bringen wir mit)

2 x Multi FX (bringen wir mit)

1 x Channel Strip (bringen wir mit)

3 x Gate

CD Player

Bei Fragen oder Problemen bitte einfach unseren Techniker Kontakten: Wir beißen nicht, sehen nur böse aus ☺

Cosmic Tribe

Stand Sommer 2010

Kanal	Instrument	Mikrofon	Insert	Mik Stand	sonstiges
1	Bass Drum	D6	Gate	Klein	bringen wir mit
2	Snare Top	i5		Klein	bringen wir mit
3	Snare Bottom	57/604/904		Klein/Clip	
4	Hi Hat	Cond.		Klein	
5	Rack Tom	604/904	Gate	Clip	
6	Floor Tom	604/904	Gate	Clip	
7	OH	Cond.		Groß	
8	OH	Cond.		Groß	
9	Bass DI	DI		Amp out	
10	Bass Mic	421		Klein	bringen wir mit
11	Git SR	57		Klein	
12	Git SL	57		Klein	
13	Voc SR	58		Groß	
14	Voc C (Lead)	58		Groß	bringen wir mit
15	Voc C (Splitt)		Channel Strip		bringen wir mit
16	Voc SL	58		Groß	
17	Dly Return left				
18	Dly Return right				
19	Rev Return left				
20	Rev Return right				
21	Hall Return left				
22	Hall Return right				
23	CD				
24	CD				
	Talkback	58			bringen wir mit
	Group 1	Drums			
	Group 2	Drums			
	Group 3	Sn	Compressor		
	Group 4	Bass	Compressor		
	Group 5	Voc	Compressor		
	Group 6	Voc	Compressor		

Monitoranforderung: 4 Wege , Pre fade, 3 Wege mit 32 Band Graphik EQ

Weg 1 (SR) mind. Monitorbox 12/1 besser 15/2 Zoll

Weg 2 (C) mind. 2 x Monitorbox 12/1 besser 15/2 Zoll

Weg 3 (SL) mind. Monitorbox 12/1 besser 15/2 Zoll

Weg 4 auf XLR (In Ear Drums)

Cosmic Tribe

Stand Sommer 2010

Licht:

Wir benötigen mindestens 6 Stufenlinsen oder anderes adäquates Frontlicht von vorne in weiß (Dimmbar) .

Für das Showlicht ist Euer Kreativität freier Lauf gelassen. Mindestens sollten aber 2 - 4 6er Bars PAR 64 (je nach Bühnengröße) steuerbar zur Verfügung stehen.

Cosmic Tribe ist eine echte Rockband, die Farbwahl und das Konzept sollte diesem angemessen gewählt werden (z.B. blau, rot, weiß , ggf, Nebel , Blinder , Movinglights. How ever , Ihr macht das schon dafür vorab schon mal vielen Dank ☺)

Wir benötigen einen freundlichen und kompetenten Lichttechniker vom Haus !